

Zeichnungen

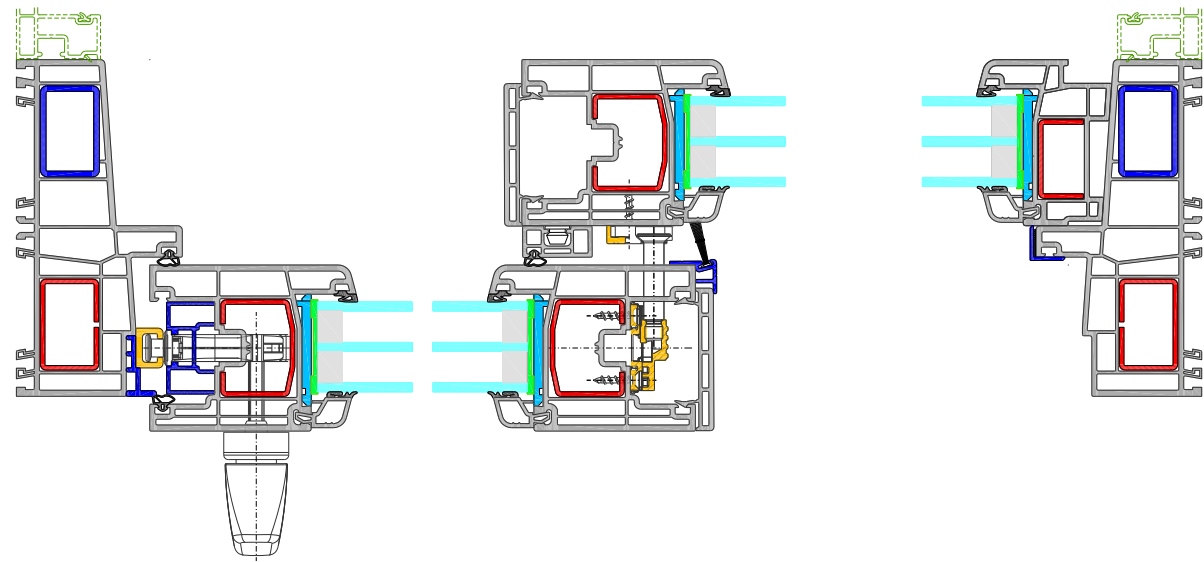

Zeichnungen

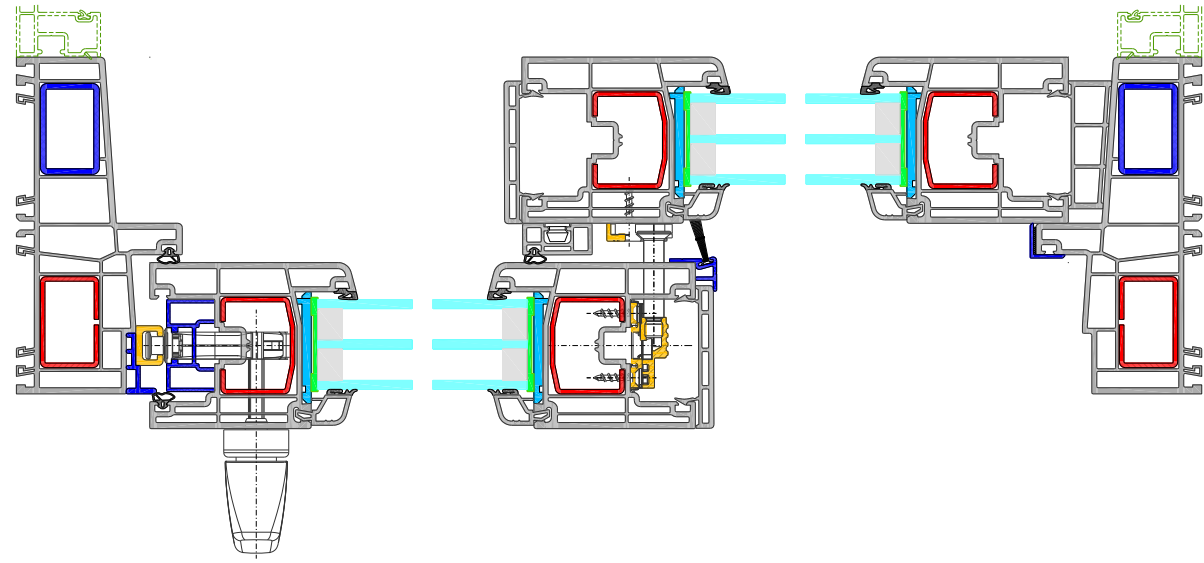
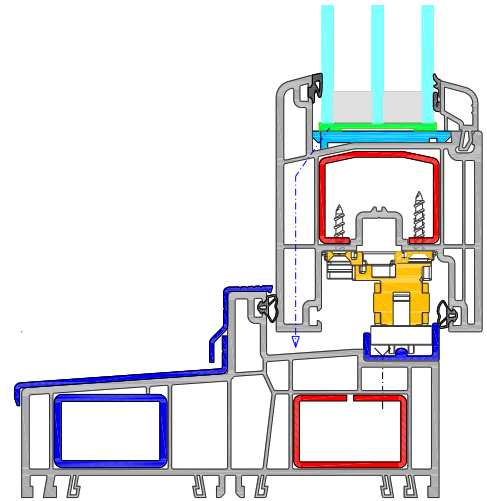
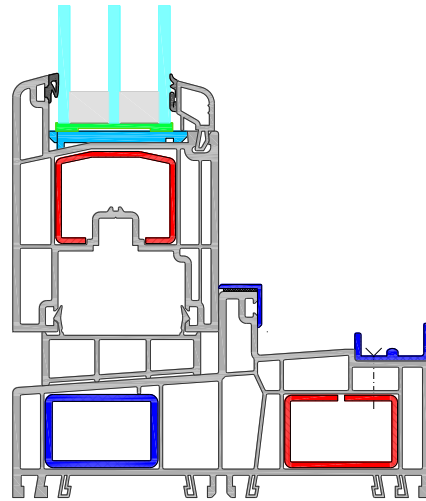
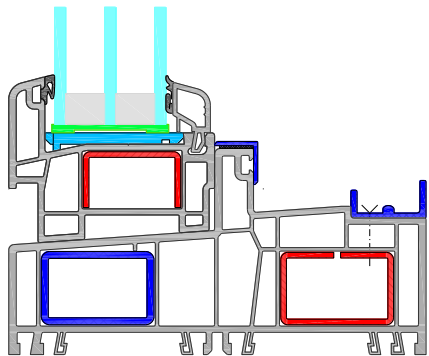
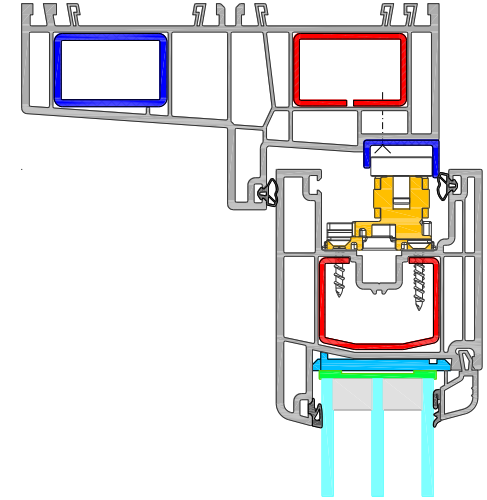
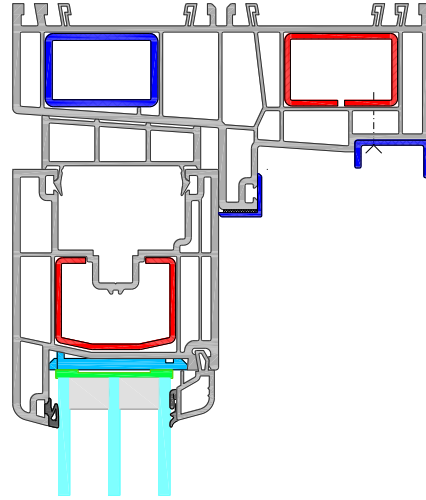
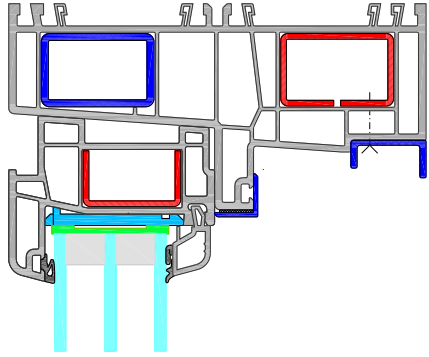

Zeichnungen

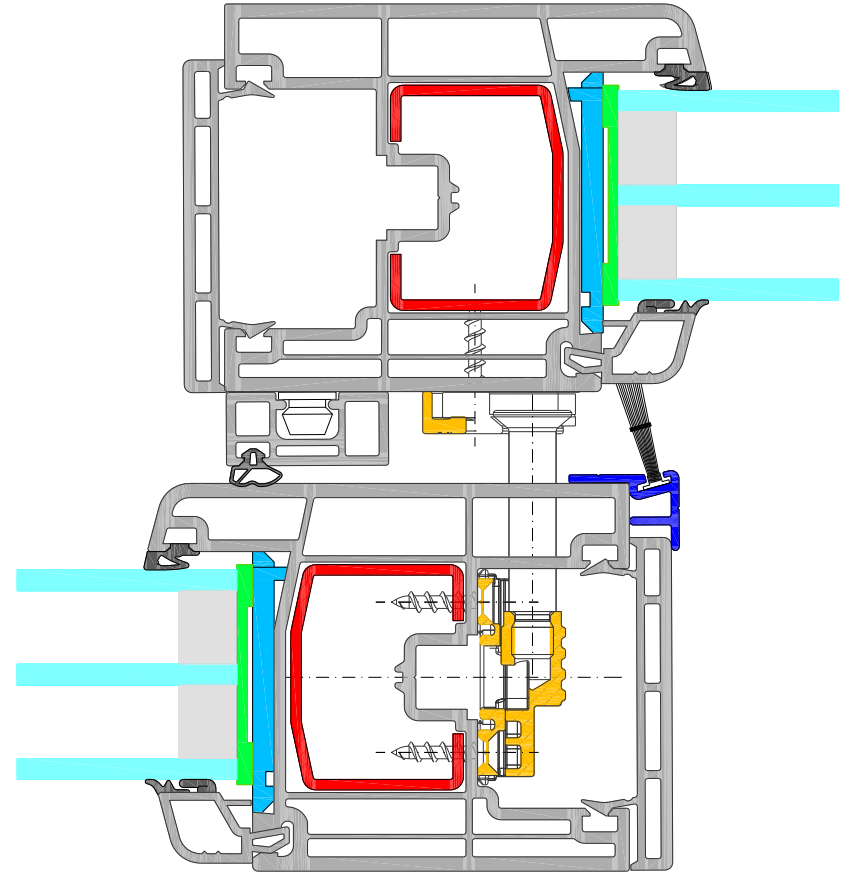
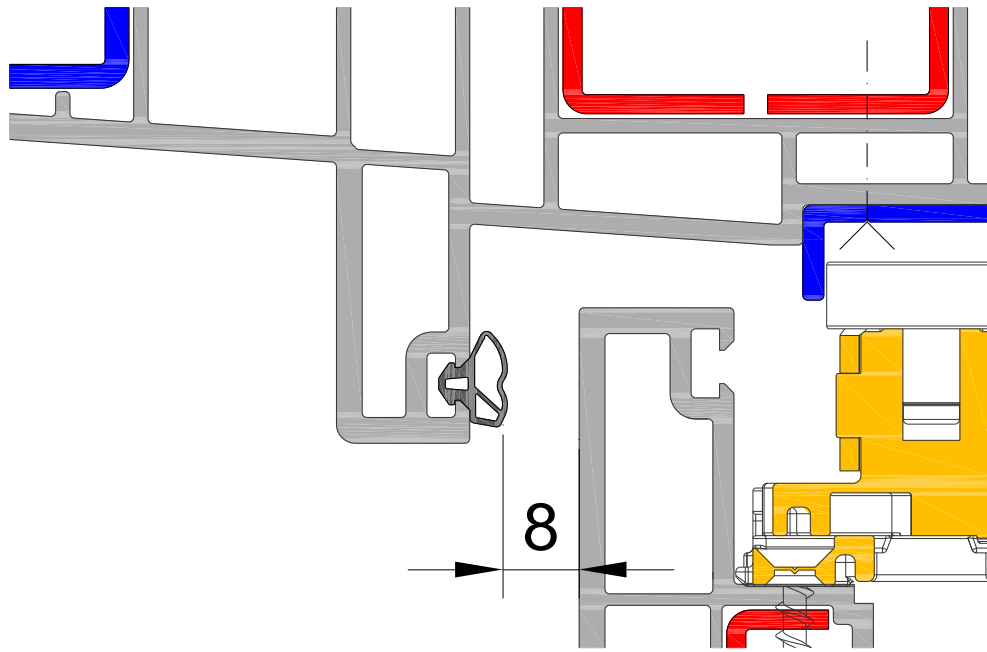

Entwässerung durch Vorkammer notwendig

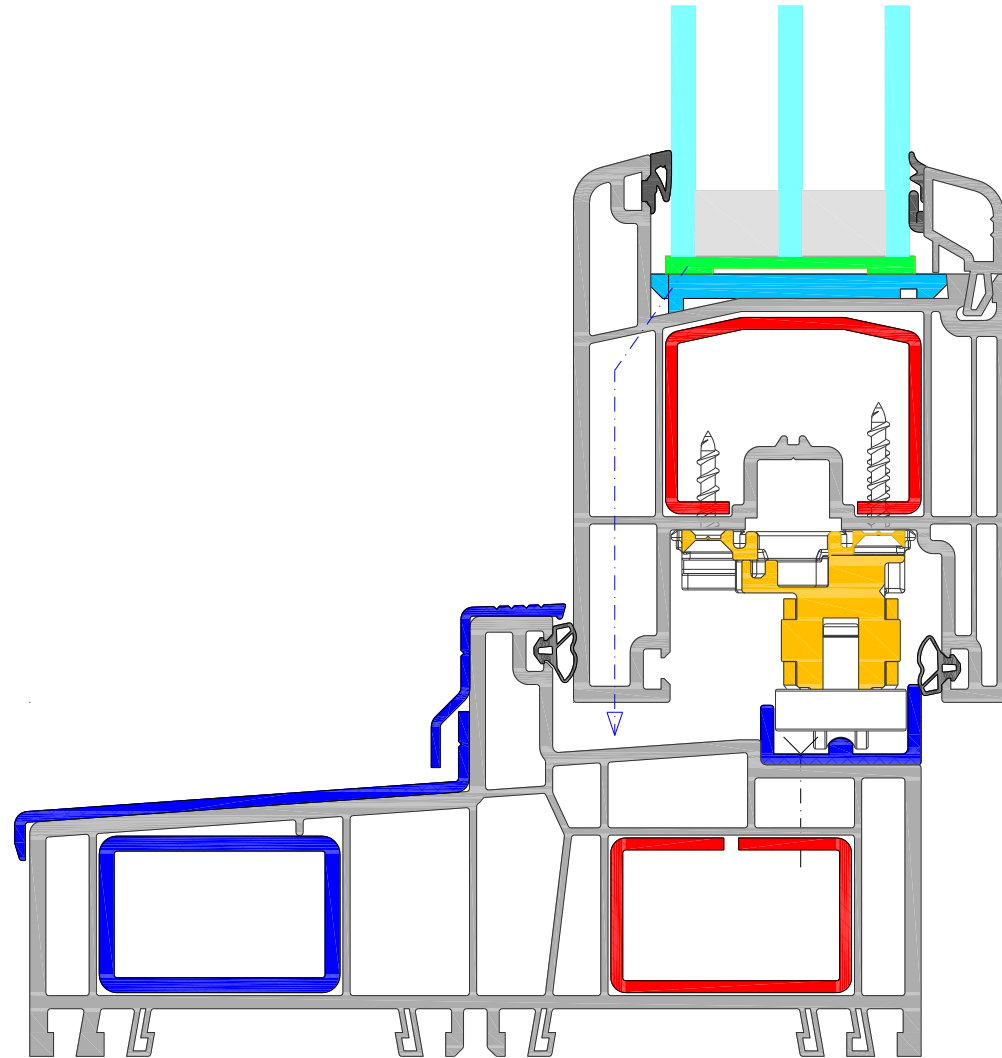

Vorläufige Größen

5. Maximale Flügelgrößen [mm]

Ausführung:	Flügel			
	max. Breite [mm]	max. Höhe [mm]	max. Flügelgewicht [kg]	max. Fläche [m ²]
weiß	2000	2400	max. 250	4,5
farbig	1800	2100	max. 200	3,5
			(Glasgewicht max. 60 kg/m ²)	

6. Maximale Zargenabmessungen [mm]

Ausführung:	Zarge	
	max. Breite [mm]	max. Fläche [m ²]
weiß	4000	-
farbig	3800	-

Einbaubeispiele

Als Schiebetür

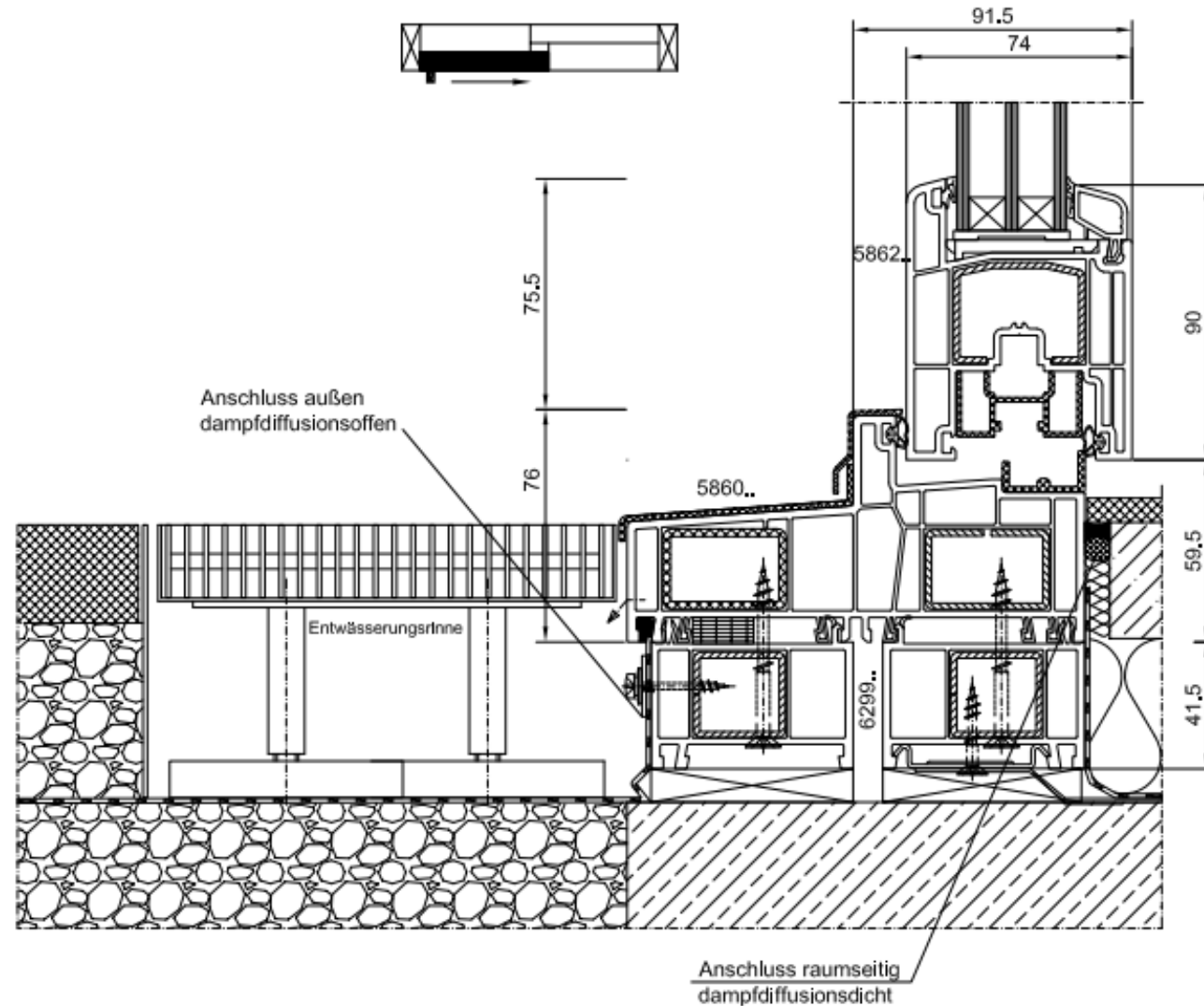

Achtung:
Unterkonstruktion bzw.
Befestigungsmittel dienen lediglich
der Darstellung und sind
entsprechend statischer Erfordernis
für den jeweiligen Anwendungsfall
zu dimensionieren.
Wir empfehlen den Nachweis durch
ein Statikbüro.

Einbaubeispiele

Als Schiebefenster

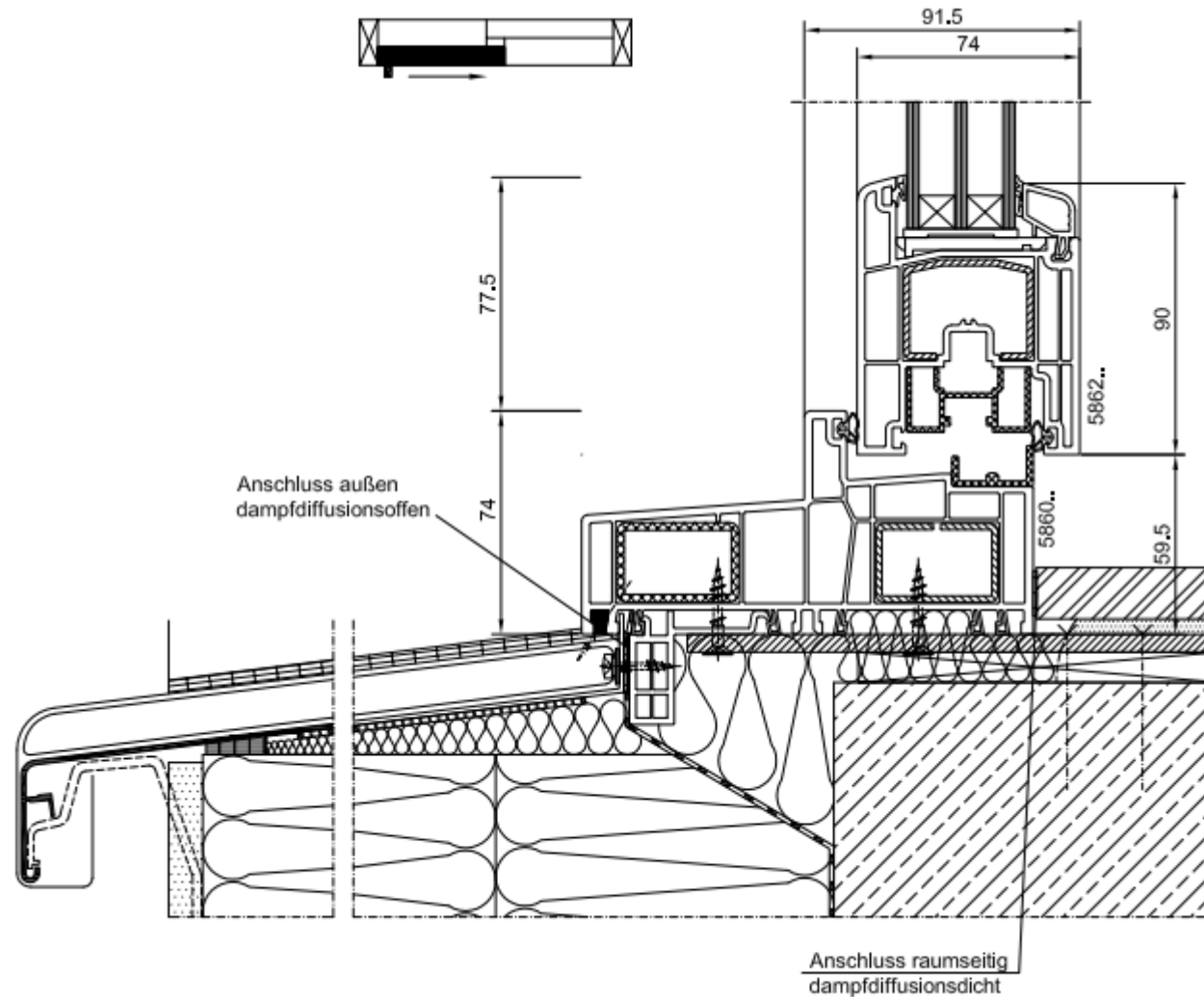

Achtung:
Unterkonstruktion bzw.
Befestigungsmittel dienen lediglich
der Darstellung und sind
entsprechend statischer Erfordernis
für den jeweiligen Anwendungsfall
zu dimensionieren.
Wir empfehlen den Nachweis durch
ein Statikbüro.

Einbaubeispiele

Detail seitlich

